

## INDEX

ANNEAUX.....	2	MINI MULES .....	20
BARBELÉ .....	22	BARRIÈRES AÉRIENNES .....	14, 15, 16
BRAS DE BARBELÉ.....	7	PEINTURE .....	9
BOULONS ET ÉCROUS.....	22	DISPOSITIFS ANTI-PANIQUE.....	4
FIL INFÉRIEUR.....	22	TUYAUX - INDUSTRIELS.....	25
BRIDES BOULEVARD .....	6	PINCES .....	20
BEC-DE-CANNES .....	6	COLLETS DE POTEAU.....	3
RACCORDS PORTE-À-FAUX .....	13	ENFONCE-POTEAUX .....	21
MAILLES - Galvanisées.....	23	PUL-JACK .....	21
MAILLES - Vinyle.....	24	QUICK ROK.....	22
EXCAVATEURS .....	21	ORNEMENTS.....	10
BARRES DE TENSION .....	2	FERMETURES AUTOMATIQUES.....	5
FERMETURES DE DÉGAGEMENT .....	4	DOUILLES .....	6
DOIGTS.....	5	RACCORDS DE BARRIÈRE COULISSANTE .....	14, 15, 16
BRIDES.....	18	EMBOUTS ET EXTRÉMITÉS DE RAIL.....	8
COLLETS DE CADRE .....	3	BARRES DE TENSION .....	2
BARRIÈRES - PORTE-À-FAUX .....	13	TÊTES DE TERMINAISON.....	8
BARRIÈRES - INDUSTRIELLES.....	10, 11, 12	ATTACHES .....	22
BARRIÈRES - AÉRIENNES .....	14, 15, 16	OUTILS .....	20, 21
BARRIÈRES - RÉSIDENTIELLES .....	9	TIGES DE FERME .....	16
BOULONS DE CHARNIÈRE .....	6	TUYAUX (RÉSIDENTIELS) .....	25
ANNEAUX OUVERTS .....	22	TENDEURS.....	16, 21
BARRIÈRES À RAIL ET RACCORDS HY CYCLE.....	17	LIENS TORSADÉS .....	21
POUTRE EN I.....	16	ATTACHES TORSADÉES .....	21, 22
CHENILS ET RACCORDS .....	19	BOULONS EN U .....	18
BOULONS DE CHARNIÈRES DE TRAÎNÉE.....	6	SUPPORTS DE FIXATION MURAUX .....	18
FERMETURES - INDUSTRIELLES.....	4	CHARNIÈRES MURALES.....	3
FERMETURES - RÉSIDENTIELLES.....	5	VERROUS MURAUX .....	5
TÊTES DE LIGNE .....	8	COLLETS DE GUICHET.....	3, 19
McKLUSKEYS.....	20		

## ANNEAUX, BARRES

### ANNEAUX D'ÉTIREMENT

Calibre 16

Calibre 14

Calibre 11

Peint  
(Pâle)

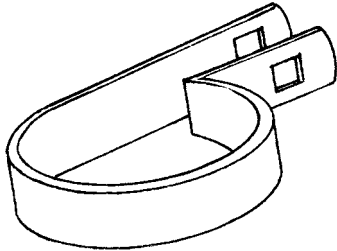

1-1/4 po  
1-5/16 po  
1-11/16 po  
1-7/8 po  
2-3/8 po  
2-7/8 po  
3-1/2 po  
4-1/2 po  
6-5/8 po

### ANNEAUX DE FIXATION

Calibre 16

Calibre 14

Calibre 11

Peint  
(Pâle)

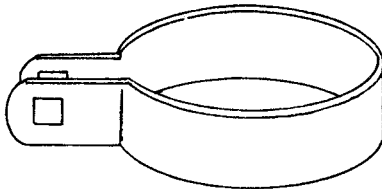

1-1/4 po  
1-5/16 po  
1-11/16 po  
1-7/8 po  
2-3/8 po  
2-7/8 po  
3-1/2 po  
4-1/2 po  
6-5/8 po

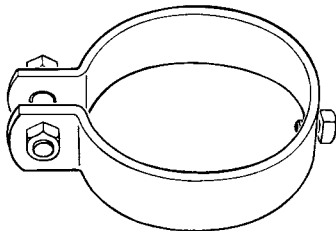

### ANNEAU DE FIXATION ULTRA-ROBUSTE POUR DISPOSITIF DE FIXATION DIAGONAL

1/4 po x 1-1/2 po x 2-7/8 po I.D.

Comprend vis de fixation et boulon

1/4 po x 1-1/2 po x 3-1/2 po I.D.

Comprend vis de fixation et boulon

1/4 po x 1-1/2 po x 4-1/2 po I.D.

Comprend vis de fixation et boulon

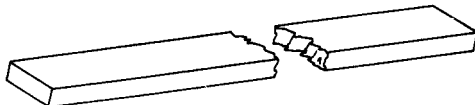

### BARRES DE TENSION

ACIER GALVANISÉ

1/2 po x 3/16 po

3/4 po x 3/16 po

### ANNEAUX DE BARRIÈRE RÉSIDENNELLE - ACIER

1-1/4 po x calibre 13

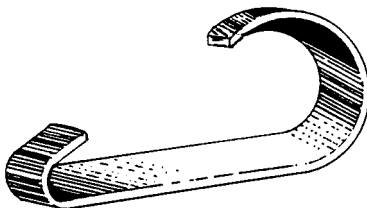

## COLLETS DE POTEAU ET COLLETS DE CADRE

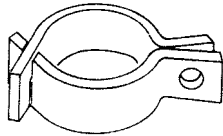

### COLLETS DE POTEAU

1-7/8 po x 1/2 po  
2-3/8 po x 1/2 po

**Galvanisé** **Peint**  
avec boulon charnière de 1/2 x 3

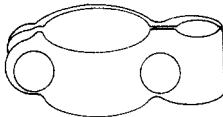

### COLLETS DE CADRE DE BARRIÈRE RÉSIDENTIELLE, SANS ÉCROUS ET BOULONS

1-1/4 po x 1/2 po

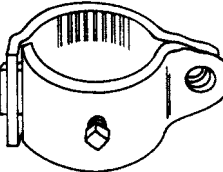

### COLLETS DE POTEAU INDUSTRIELS AVEC VIS DE FIXATION

2-3/8 po x 3/4 po x 3 po LÉGER  
2-7/8 po x 3/4 po x 3 po LÉGER  
3-1/2 po x 3/4 po x 3 po LÉGER

**Peint**  
avec boulon charnière de 3/4 x 6

3-1/2 po x 3/4 po x 3 po LOURD  
4-1/2 po x 3/4 po x 3 po LOURD  
6-5/8 po x 1 po x 3 po LOURD

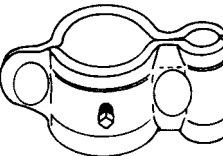

### COLLETS DE CADRE INDUSTRIELS AVEC BOULONS, ÉCROUS ET VIS DE FIXATION

1-5/16 po x 3/4 po x 2 po  
1-11/16 po x 3/4 po x 2-1/2 po LÉGER  
1-11/16 po x 3/4 po x 2-1/2 po LOURD  
1-7/8 po x 3/4 po MALLÉABLE



### COLLET DE CADRE DOUBLE Acier embouti

1 11/16 po x 1 11/16 po

### BAGUE D'EXTRÉMITÉ

2 po long - 1-3/4 po dia. - 7/32 po mur - Nu  
Galv



### COLLET DE CADRE DE GUICHET AVEC BOULONS, ÉCROUS ET VIS DE FIXATION

TIGE 1-1/4 po x 1/2 po  
TIGE 1-5/16 po x 3/4 po  
TIGE 1-11/16" x 3/4 po

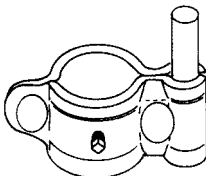

### PLAQUE MURALE ET BOULON DE CHARNIÈRE - Galvanisé

Boulon de charnière de 1/2 po - Plaque de 4 po x 4 po x 1/4 po  
Boulon de charnière de 5/8 po - Plaque de 4 po x 4 po x 1/4 po  
Boulon de charnière de 3/4 po - Plaque de 6 po x 6 po x 1/4 po

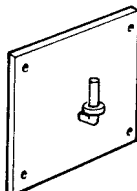

## FERMETURES INDUSTRIELLES

Galvanisé

Peint

### FERMETURES DE DÉGAGEMENT (TROIS PIÈCES)

#### FER MALLÉABLE

1-5/16 po

1-11/16 po

1-7/8 po

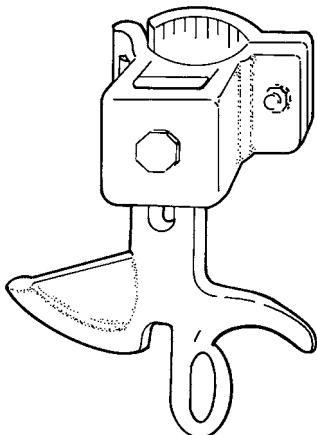

### ARRÊTS DE CLENCHE (DEUX PIÈCES)

#### FER MALLÉABLE

1-5/16 po

1-11/16 po

1-7/8 po

2-3/8 po

2-7/8 po

3-1/2 po

4-1/2 po

Acier fabriqué 6-5/8 po

### FERMETURE MURALE

Plaque de 4 po x 4 po x 1/4 po

### ENSEMBLES DE FERMETURE DE DÉGAGEMENT ET ARRÊTS DE CLENCHE

#### FER MALLÉABLE

Fermeture de dégagement de 1-11/16 po avec Arrêt de clenche de 1-5/16 po

Fermeture de dégagement de 1-11/16 po avec Arrêt de clenche de 1-11/16 po

Fermeture de dégagement de 1-11/16 po avec Arrêt de clenche de 1-7/8 po

Fermeture de dégagement de 1-11/16 po avec Arrêt de clenche de 2-3/8 po

Fermeture de dégagement de 1-11/16 po avec Arrêt de clenche de 2-7/8 po

Fermeture de dégagement de 1-11/16 po avec Arrêt de clenche de 3-1/2 po

Fermeture de dégagement de 1-11/16 po avec Arrêt de clenche de 4-1/2 po

Fermeture de dégagement de 1-11/16 po avec Arrêt de clenche de 6-5/8 po

Fermeture de dégagement de 1-11/16 po avec Fermeture murale

Pour fermeture de dégagement de 1-5/16 po ajoutez

Pour fermeture de dégagement de 1-7/8 po ajoutez

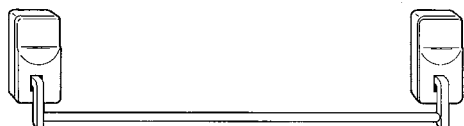
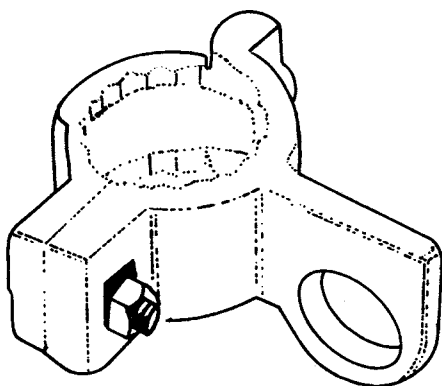

### DISPOSITIFS ANTI-PANIQUE

Sans plaque de fixation tel que démontré

Sans plaque de fixation type plat

### PLAQUES DE FIXATION, Galvanisées

1 @ 16 x 32

1 @ 16 x 48

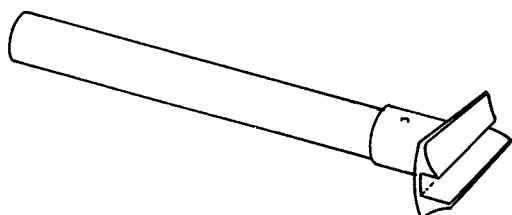

### SUPPORT CENTRAL DE BARRIÈRE

#### FER MALLÉABLE

Avec 20 po de tuyau de 1-11/16 po

Sans tuyau

## FERMETURES RÉSIDENTIELLES

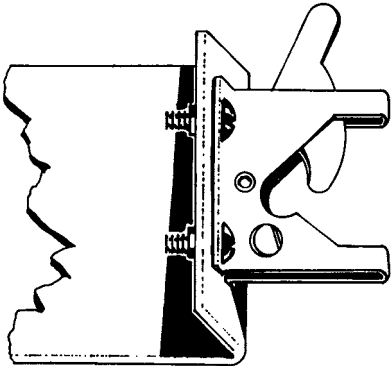

**FERMETURE MURALE  
AVEC PLAQUE DE FIXATION**

Galvanisé

Peint

**FERMETURE SEULEMENT**

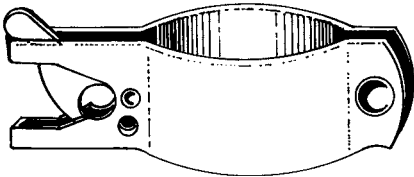

**FERMETURES DE BARRIÈRES RÉSIDENTIELLES  
ACIER GALVANISÉ  
AVEC BOULON ET ÉCROU**

1-1/4 po  
1-7/8 po  
2-3/8 po

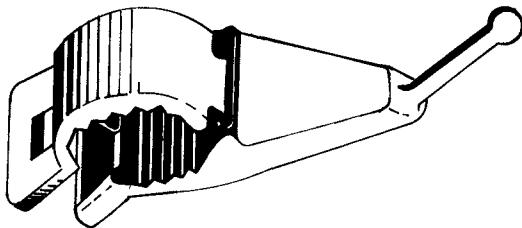

**DOIGTS DE BARRIÈRE DE DEUX PIÈCES  
FER MALLÉABLE**

1-1/4 po

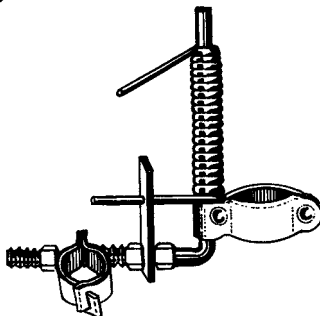

**QUINCAILLERIE À FERMETURE AUTOMATIQUE POUR BAR-  
RIÈRES RÉSIDENTIELLES**

1-7/8 po x 1/2 po  
2-3/8 po x 5/8 po

**QUINCAILLERIE À FERMETURE AUTOMATIQUE POUR BAR-  
RIÈRES INDUSTRIELLES, SANS COLLET DE POTEAU OU CADRE**

## CHAÎNES DE RÉTENTION, BOULONS ET BOULONS À OEIL

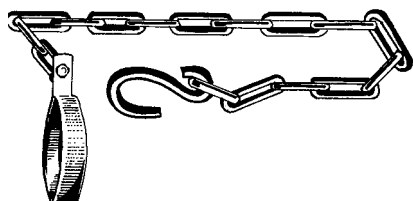

Galvanisé  
**CHAÎNE DE RÉTENTION POUR BARRIÈRE  
AVEC ACIER GALVANISÉ  
BANDE CENTRALE**

Peint



**BOULON À OEIL AVEC TENDEUR DE BARBELÉ**  
5/16 po x 4 po complet  
**BOULON À OEIL de 5/16 po x 3 po avec écrou**  
**TENDEUR DE SUPPORT**

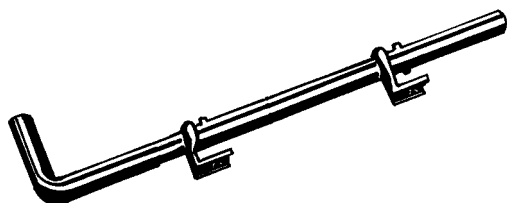

**BEC-DE-CANNES**  
1/2 po x 24 po avec collets de cadre  
3/4 po x 36 po sans guides  
3/4 po x 36 po sans guides  
1/2 po x 24 po avec guides

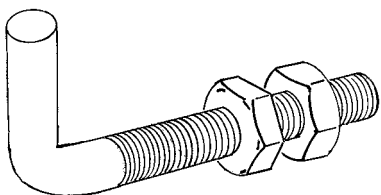

**BOULONS DE CHARNIÈRE**  
**ACIER GALVANISÉ (comprend les écrous)**  
1/2 po x 3 po Filetage laminé  
1/2 po x 3 po Épaule  
3/4 po x 6 po Filetage laminé  
3/4 po x 6 po Épaule  
3/4 po x 12 po avec 2 rondelles  
1 po x 9 po

**BOULONS DE CHARNIÈRE DE TRAINÉE**  
1/2 po x 3 po  
3/4 po x 6 po

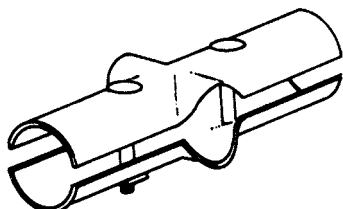

**BRIDES BOULEVARD (comprend écrous/boulons)**

Peint

1-7/8 po x 1- 5/16 po  
2-3/8 po x 1-11/16 po  
2-7/8 po x 1-11/16 po

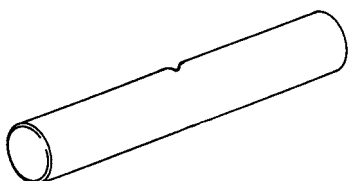

**DOUILLES**  
**ACIER GALVANISÉ**  
1-5/16 po x calibre 16 x 6 po  
1-11/16 po x calibre 16 x 6 po

## BRAS DE BARBELÉ EN ALUMINIUM



Aluminium

Peint

### BRAS DE BARBELÉ VERTICAUX

1-7/8 po  
2-3/8 po  
2- 3/8 po STEEL

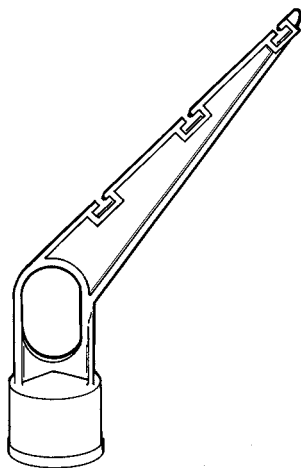

### BRAS DE BARBELÉ - EN FORME DE T

BARBELÉ DÉBUT  
BARBELÉ FIN

### BRAS DE BARBELÉ DE 45°

1-7/8 po ACIER  
2-3/8 po X 45°  
2-3/8 po ACIER acier calibre 14  
2-7/8 po X 45°  
2-7/8 po x 45 po ACIER

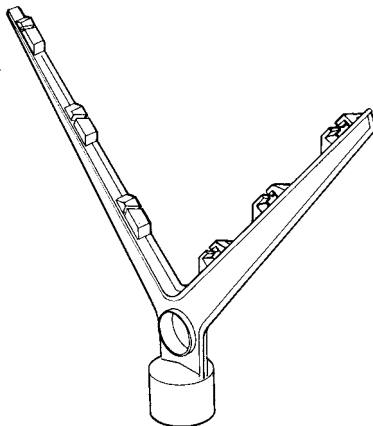

### BRAS DE BARBELÉ DOUBLES

2-3/8 po  
2-3/8 po ACIER

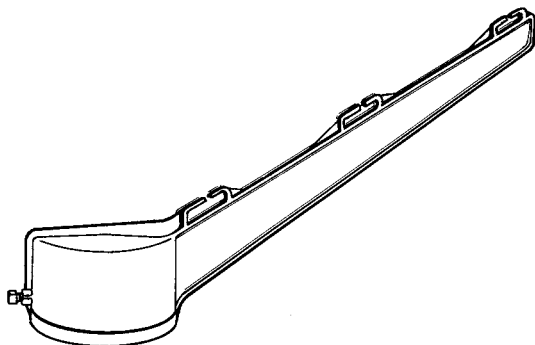

### BRAS DE BARBELÉ DE COIN AVEC VIS DE FIXATION

2-7/8 po  
3-1/2 po

## EMBOUS DE RAIL, TÊTES DE POTEAU EN ALUMINIUM

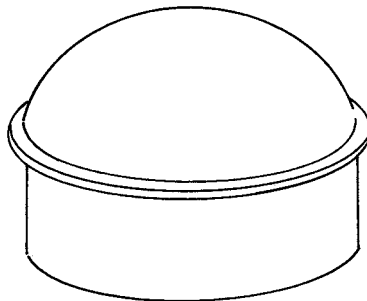

### TÊTES DE TERMINAISON

Aluminium

Peint

Pièce de 1-1/4 po  
Pièce de 1-5/16 po  
Pièce de 1-11/16 po  
1-7/8 po  
2-3/8 po  
2-7/8 po  
3-1/2 po  
4-1/2 po  
6-5/8 po

TÊTES de flèche de 2 3/8 po

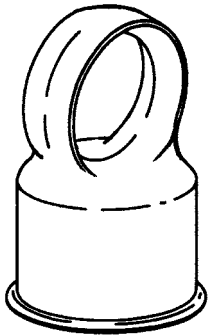

### TÊTES DE LIGNE

1-1/2 po x 1-5/16 po  
1-7/8 po x 1-5/16 po  
1-7/8 po x 1-11/16 po  
2-3/8 po x 1-11/16 po  
2-7/8 po x 1-11/16 po  
3-1/2 po x 1-11/16 po

### TÊTE DE FIL SUPÉRIEURE

2-3/8 po

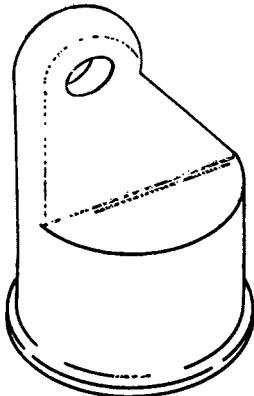

### EMBOUS DE RAIL OU EXTRÉMITÉS

1-1/4 po  
1-5/16 po à fentes  
1-11/16 po rond  
1-11/16 po à fentes



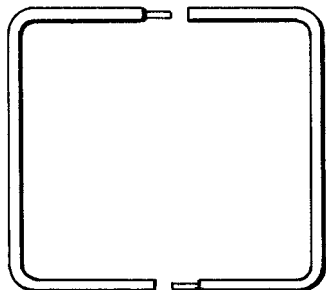

## BARRIÈRES RÉSIDENTIELLES DE DEUX PIÈCES

## ORNEMENTS DE BARRIÈRE



ORNEMENTS DE BARRIÈRE - Galv. 6,50 chacun  
ORNEMENTS DE BARRIÈRE - Nus 5,15 chacun

CADRE SEULEMENT	CADRE AVEC RACCORDS	CADRE, RACCORDS et REMPLISSAGE
-----------------	------------------------	-----------------------------------

3 pi x 36 po  
3 pi x 42 po  
3 pi x 48 po  
3 pi x 60 po  
3 pi x 72 po  
3-1/2 pi x 36 po  
3-1/2 pi x 42 po  
3-1/2 pi x 48 po  
3-1/2 pi x 60 po  
3-1/2 pi x 72 po

4 pi x 36 po  
4 pi x 42 po  
4 pi x 48 po  
4 pi x 60 po  
4 pi x 72 po

5 pi x 48 po  
5 pi x 60 po  
6 pi x 48 po

TUBE D'EXTENSION DE BARRIÈRE GALVANISÉ DE 1-1/4 po X 54 po

AVIS : POUR BARRIÈRES DE TAILLES INHABITUELLES AJOUTEZ  
RACCORDS SONT POUR LES POTEAUX DE 1-7/8 po  
AJOUTEZ 2,78 POUR RACCORDS DE POTEAUX DE 2-3/8 po

BARRIÈRES COLORÉES  
BRUN, NOIR, VERT, BLANC

CADRE  
AVEC RACCORDS

CADRE, RACCORDS  
et REMPLISSAGE

3-1/2 pi x 48 po  
3-1/2 pi x 60 po

TAILLES INHABITUELLES - PRIX SUR DEMANDE. RACCORDS SONT POUR LES POTEAUX DE  
1-7/8 po. POUR 2-3/8 po AJOUTEZ  
REMPLISSAGE DISPONIBLE : 1-1/2 po x CALIBRE 11 OU 2 po x CALIBRE 9  
TUYAU D'EXTENSION DE BARRIÈRE COLORÉ DE 1-1/4 po X 54 po

PEINTURE À L'AÉROSOL DE RETOUCHE  
BRUN, NOIR, VERT, BLANC, ARGENT  
ENRICHIE DE ZINC, GRIS  
ENRICHIE DE ZINC, ARGENT

**BARRIÈRES INDUSTRIELLES, F.F.H. OU B.W.O.  
CADRE MURAL 1-11/16 po x 0,100 GALVANISÉ À CHAUD APRÈS FABRICATION  
SOUDÉ DE CADRE GALVANISÉ OU ALUMINIUM - Prix sur demande.**

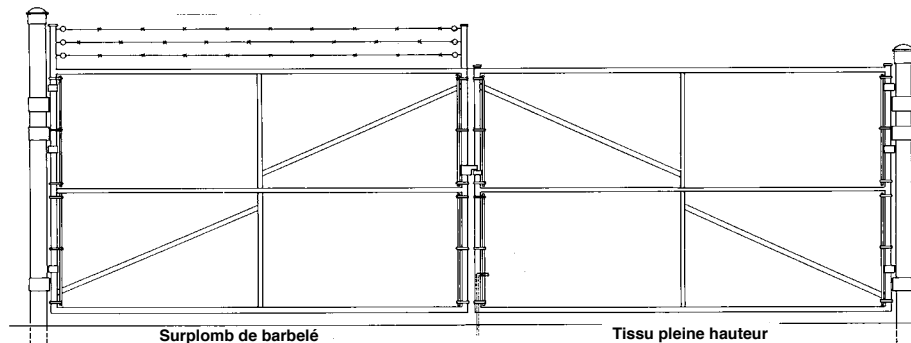

LARGEUR		HAUTEUR	CADRE SEULEMENT	CADRE AVEC RACCORDS	CADRE, RACCORDS et TISSU
4 pi	X	5 pi			
4 pi	X	6 pi			
4 pi	X	7 pi			
4 pi	X	8 pi			
4 pi	X	9 pi			
4 pi	X	10 pi			
4 pi	X	11 pi			
4 pi	X	12 pi			
<hr/>					
5 pi	X	5 pi			
5 pi	X	6 pi			
5 pi	X	7 pi			
5 pi	X	8 pi			
5 pi	X	9 pi			
5 pi	X	10 pi			
5 pi	X	11 pi			
5 pi	X	12 pi			
<hr/>					
6 pi	X	5 pi			
6 pi	X	6 pi			
6 pi	X	7 pi			
6 pi	X	8 pi			
6 pi	X	9 pi			
6 pi	X	10 pi			
6 pi	X	11 pi			
6 pi	X	12 pi			
<hr/>					
7 pi	X	5 pi			
7 pi	X	6 pi			
7 pi	X	7 pi			
7 pi	X	8 pi			
7 pi	X	9 pi			
7 pi	X	10 pi			
7 pi	X	11 pi			
7 pi	X	12 pi			

**AVIS :** LES PRIX INDICQUÉS SONT POUR LES BARRIÈRES UNIQUES  
POUR BARRIÈRES DOUBLES, VEUILLEZ COMBINER DEUX PIÈCES UNIQUES DE TAILLE CONVENABLE  
PRIX COMPLET POUR BARRIÈRE COMPREND TISSU GALVANISÉ DE 2 po x calibre 9, RACCORDS  
DE 3-1/2 po

**BARRIÈRES INDUSTRIELLES, F.F.H. OU B.W.O.  
CADRE MURAL 1-11/16 po x 0,100 GALVANISÉ À CHAUD APRÈS FABRICATION  
SOUDÉ DE CADRE GALVANISÉ OU ALUMINIUM - Prix sur demande.**

LARGEUR		HAUTEUR	CADRE SEULEMENT	CADRE AVEC RACCORDS	CADRE, RACCORDS et TISSU
8 pi	X	5 pi			
8 pi	X	6 pi			
8 pi	X	7 pi			
8 pi	X	8 pi			
8 pi	X	9 pi			
8 pi	X	10 pi			
8 pi	X	11 pi			
8 pi	X	12 pi			
<hr/>					
9 pi	X	5 pi			
9 pi	X	6 pi			
9 pi	X	7 pi			
9 pi	X	8 pi			
9 pi	X	9 pi			
9 pi	X	10 pi			
9 pi	X	11 pi			
9 pi	X	12 pi			
<hr/>					
10 pi	X	5 pi			
10 pi	X	6 pi			
10 pi	X	7 pi			
10 pi	X	8 pi			
10 pi	X	9 pi			
10 pi	X	10 pi			
10 pi	X	11 pi			
10 pi	X	12 pi			
<hr/>					
11 pi	X	5 pi			
11 pi	X	6 pi			
11 pi	X	7 pi			
11 pi	X	8 pi			
11 pi	X	9 pi			
11 pi	X	10 pi			
11 pi	X	11 pi			
11 pi	X	12 pi			
<hr/>					
12 pi	X	5 pi			
12 pi	X	6 pi			
12 pi	X	7 pi			
12 pi	X	8 pi			
12 pi	X	9 pi			
12 pi	X	10 pi			
12 pi	X	11 pi			
12 pi	X	12 pi			

**AVIS :** LES PRIX INDIQUÉS SONT POUR LES BARRIÈRES UNIQUES  
POUR BARRIÈRES DOUBLES, VEUILLEZ COMBINER DEUX PIÈCES UNIQUES DE TAILLE CONVENABLE  
PRIX COMPLET POUR BARRIÈRE COMPREND TISSU GALVANISÉ DE 2 po x calibre 9, RACCORDS  
DE 3-1/2 po

**BARRIÈRES INDUSTRIELLES, F.F.H. OU B.W.O.  
CADRE MURAL 1-11/16 po x 0,100 GALVANISÉ À CHAUD APRÈS FABRICATION  
SOUDÉ DE CADRE GALVANISÉ OU ALUMINIUM - Prix sur demande.**

LARGEUR		HAUTEUR	CADRE SEULEMENT	CADRE AVEC RACCORDS	CADRE, RACCORDS et TISSU
13 pi	X	5 pi			
13 pi	X	6 pi			
13 pi	X	7 pi			
13 pi	X	8 pi			
13 pi	X	9 pi			
13 pi	X	10 pi			
13 pi	X	11 pi			
13 pi	X	12 pi			
<hr/>					
14 pi	X	5 pi			
14 pi	X	6 pi			
14 pi	X	7 pi			
14 pi	X	8 pi			
14 pi	X	9 pi			
14 pi	X	10 pi			
14 pi	X	11 pi			
14 pi	X	12 pi			
<hr/>					
15 pi	X	5 pi			
15 pi	X	6 pi			
15 pi	X	7 pi			
15 pi	X	8 pi			
15 pi	X	9 pi			
15 pi	X	10 pi			
15 pi	X	11 pi			
15 pi	X	12 pi			
<hr/>					
18 pi	X	5 pi			
18 pi	X	6 pi			
18 pi	X	7 pi			
18 pi	X	8 pi			
18 pi	X	9 pi			
18 pi	X	10 pi			
18 pi	X	11 pi			
18 pi	X	12 pi			
<hr/>					
20 pi	X	5 pi			
20 pi	X	6 pi			
20 pi	X	7 pi			
20 pi	X	8 pi			
20 pi	X	9 pi			
20 pi	X	10 pi			
20 pi	X	11 pi			
20 pi	X	12 pi			

**AVIS :** LES PRIX INDICQUÉS SONT POUR LES BARRIÈRES UNIQUES  
POUR BARRIÈRES DOUBLES, VEUILLEZ COMBINER DEUX PIÈCES UNIQUES DE TAILLE CONVENABLE  
PRIX COMPLET POUR BARRIÈRE COMPREND TISSU GALVANISÉ DE 2 po x calibre 9, RACCORDS  
DE 3-1/2 po

## BARRIÈRES EN PORTE-À-FAUX TRADITIONNELLES

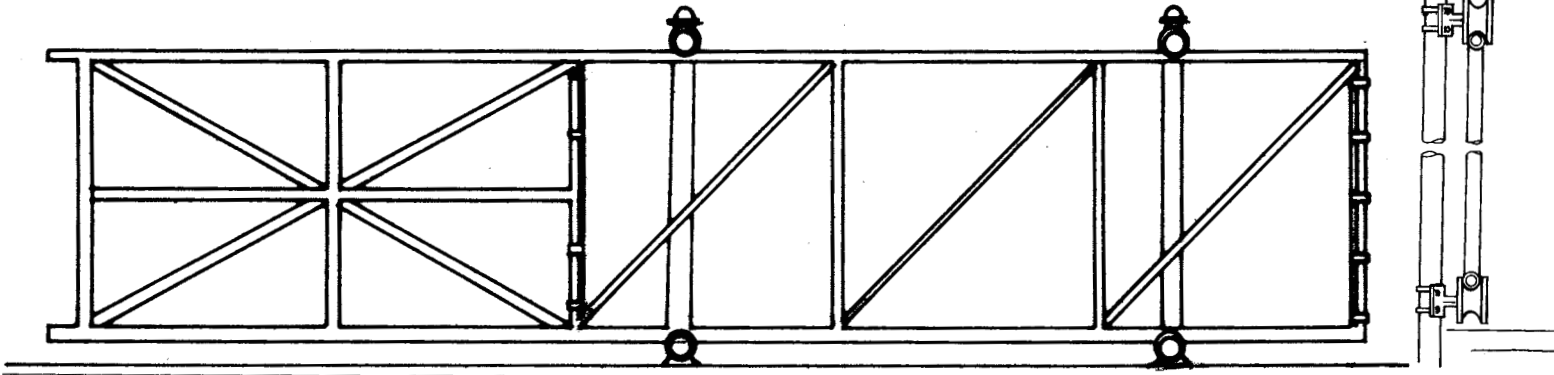

### RACCORDS POUR BARRIÈRES EN PORTE-À FAUX

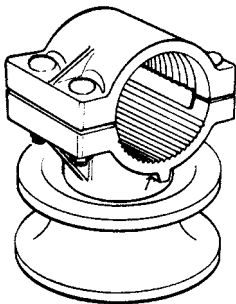

#### Style bague

Rouleau et support en fonte malléable pour poteau de 3-1/2 po, cadre de barrière de 2-3/8 po

Rouleau et support en fonte malléable pour poteau de 4-1/2 po, cadre de barrière de 2-3/8 po

#### Style bague

### PROTECTEURS DE ROULEAU EN PORTE-À-FAUX (POUR L'UTILISATION AVEC LES ROULEAUX EN PORTE-À-FAUX DE METRO FENCE SEULEMENT)

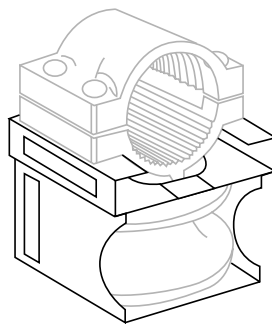

3-1/2 po

4-1/2 po

Arrêt de clenche pour barrière, fonte malléable, 3-1/2 po x 2 3/8 po

Arrêt de clenche pour barrière, fonte malléable, 3-1/2 po x 2-3/8", ouverture élargie

Arrêt de clenche pour barrière, fonte malléable, 4-1/2 po x 2 3/8 po

Arrêt de clenche pour barrière, fonte malléable, 4-1/2 po x 2-3/8", extended opening

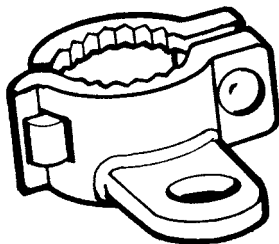
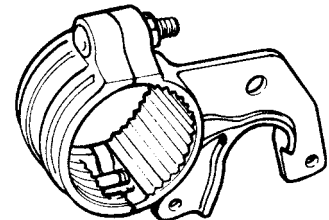

Arrêt de barrière en acier malléable pour cadre de barrière, 1-7/8"

Arrêt de barrière en acier malléable pour cadre de barrière, 2-3/8"

**BARRIÈRE COULISSANTE ET RACCORDS**  
**FABRIQUÉE DE TUYAU O.D. DE 1-11/16 po O.D. MUR 0,100 —**  
**GALVANISÉE À CHAUD APRÈS FABRICATION**  
**PRIX SUR DEMANDE - AVEC TISSU, RACCORDS ET RAIL**

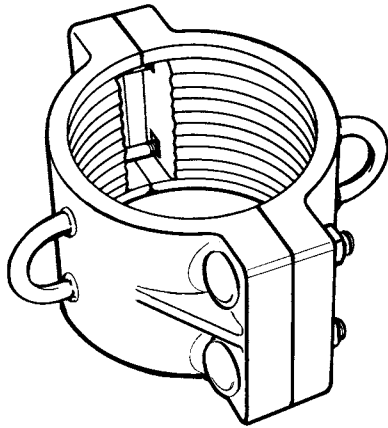
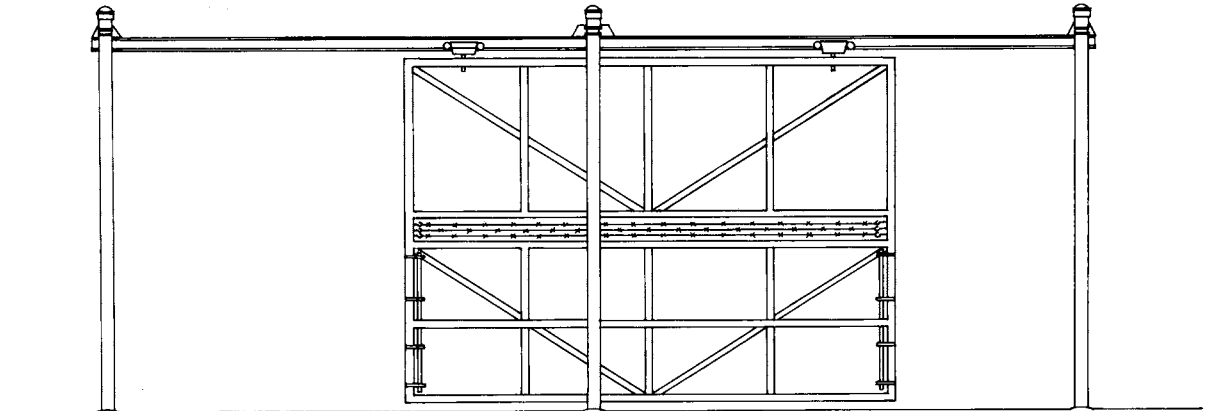

**ARRÊTS DE CLENCHE POUR BARRIÈRE**  
 for 3-1/2 po  
 for 4-1/2 po

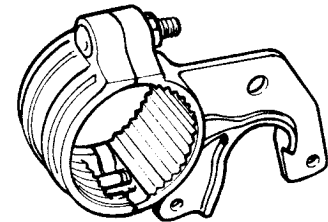

Support de tige de ferme  
 pour poteau unique de 3-1/2 po  
 Support de tige de ferme  
 pour poteau unique de 4-1/2 po

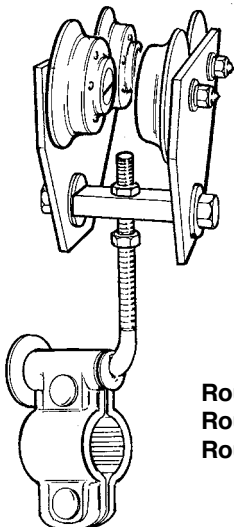

**FERMETURES DE BARRIÈRE**  
 1-11/16 po  
 1-7/8 po

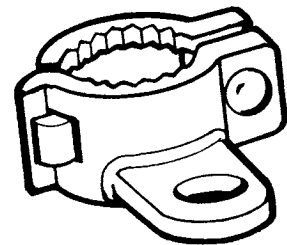

Rouleau de rail— (rail de 3 3/8 po)  
 Rouleau de rail— (rail de 4 po)  
 Roue de remplacement seulement

## RACCORDS POUR BARRIÈRES COULISSANTES INDUSTRIELLES RACCORDS POUR BARRIÈRES COULISSANTES À POTEAU UNIQUE

Avril 2014

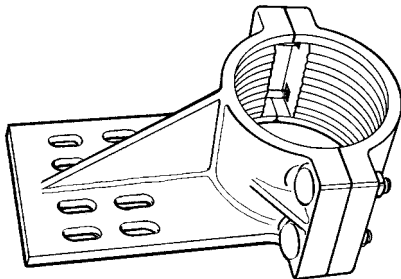

**SUPPORTS DE RAIL POTEAU UNIQUE**  
(Vis et écrous de rail non inclus)  
— pour poteau 3-1/2  
— pour poteau 4-1/2 po

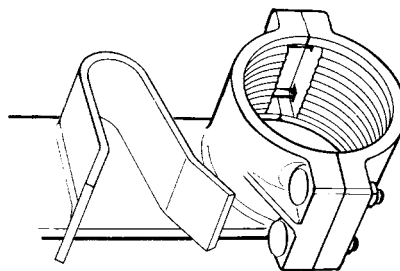

**ARRÊT DE BARRIÈRE POTEAU UNIQUE DROIT OU GAUCHE**  
— pour poteau 3-1/2  
— pour poteau 4-1/2 po

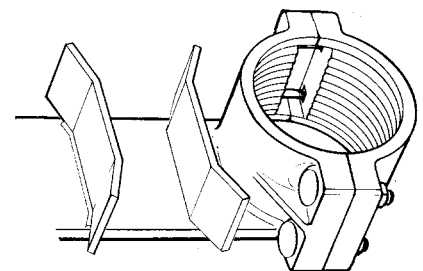

**SINGLE POST CENTRE GATE GUIDES**  
— pour poteau 3-1/2  
— pour poteau 4-1/2 po

## RACCORDS POUR BARRIÈRES COULISSANTES À DOUBLE POTEAU

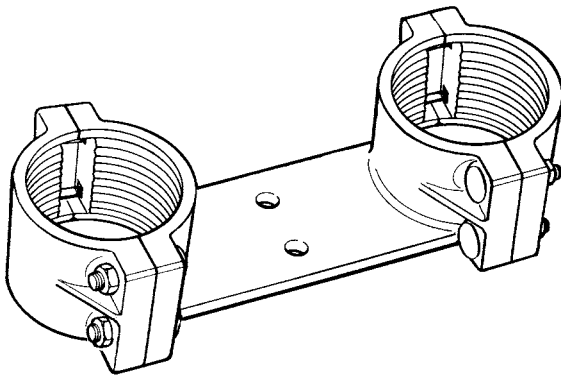

**Support de tige de ferme double poteau pour Poteau 3-1/2 po**  
**Support de tige de ferme double poteau pour Poteau 4-1/2 po**

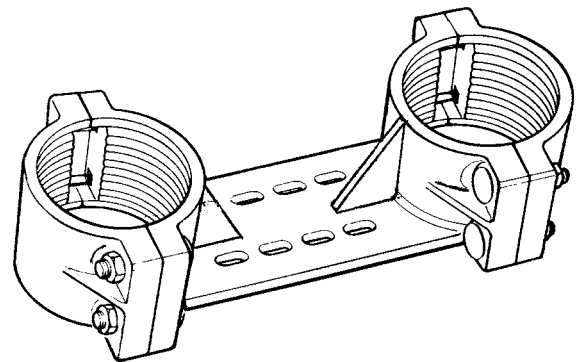

**Support de rail double poteau pour Poteau 3-1/2 po**  
**Support de rail double poteau pour Poteau 4-1/2 po**

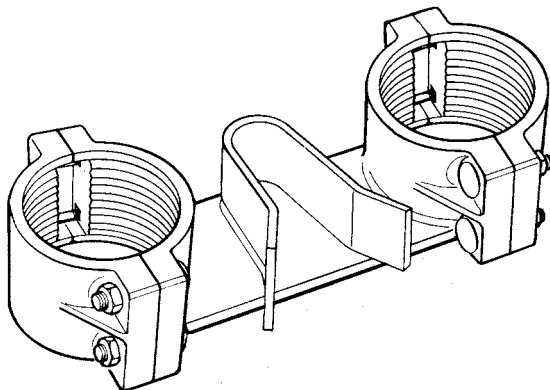

**Arrêt de barrière gauche ou droite double poteau pour poteau 3-1/2 po**  
**Arrêt de barrière gauche ou droite double poteau pour poteau 4-1/2 po**

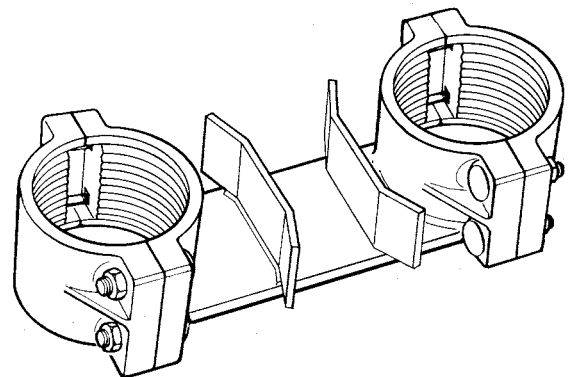

**Guide central de barrière double poteau pour poteau 3-1/2 po**  
**Guide central de barrière double poteau pour poteau 4-1/2 po**

## RACCORDS POUR BARRIÈRES COULISSANTES INDUSTRIELLES

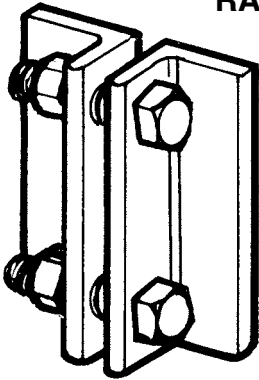

Arrêt de rouleau de rail 1-1/4 po x 1-1/4 po x 2 po

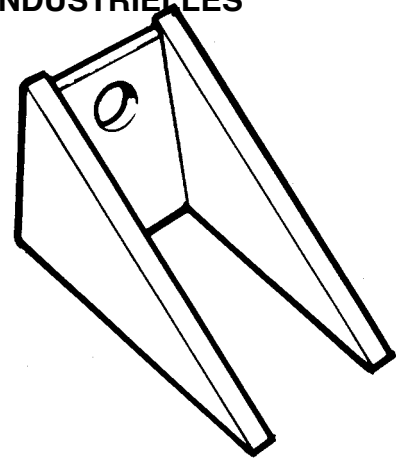

Support de tige de ferme de rail Rail

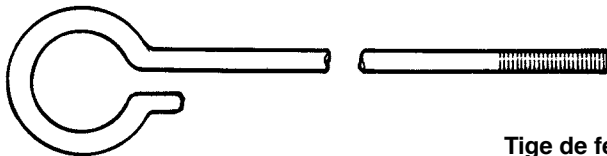

Tige de ferme dia. 1/2 po (prix minimum 12 pi)

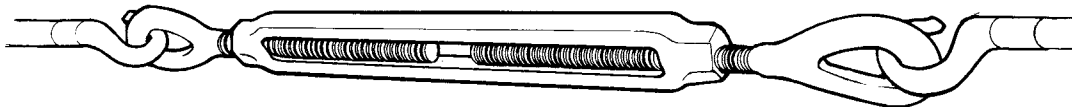

BOUCLE TENDEUSE INDUSTRIELLE 1/2 po x 12 po

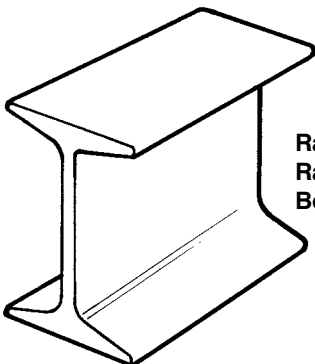

Rail de poutre en I - Galvanisé - 3-3/8 po x 6 po @ 12,5 lb/pi  
Rail de poutre en I - Galvanisé - 4 po x 8 po @ 18,4 lb/pi  
Boulon structurel, écrou et rondelle

## RAIL ET RACCORDS LÉGERS POUR BARRIÈRES COULISSANTES

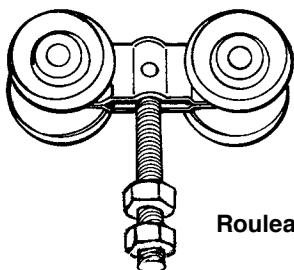

Rouleau de rail léger

Rail léger longueur de 10 pi  
Rail léger avec support d'angle en fer

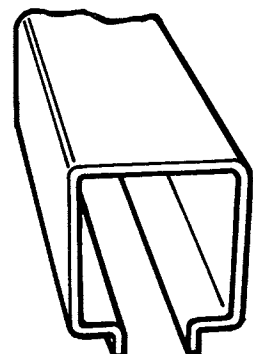



## BARRIÈRES À RAIL ET RACCORDS HY-CYCLE

### Moyen

rail  
 rouleau (8 roues)  
 guide supérieur 3 ½  
 guide supérieur 4 ½  
 base unique 3 ½  
 base unique 4 ½  
 base double 3 ½  
 base double 4 ½  
 bout de rail

### Grand

rail  
 rouleau (8 roues)  
 guide supérieur 3 ½  
 guide supérieur 4 ½  
 base unique 3 ½  
 base unique 4 ½  
 base double 3 ½  
 base double 4 ½  
 bout de rail

### RACCORDS (ensemble complet, y compris fermeture et clenche)

barrière unique 3 ½  
 barrière unique 4 ½  
 barrière double 3 ½  
 barrière double 4 ½

barrière unique 3 ½  
 barrière unique 4 ½  
 barrière double 3 ½  
 barrière double 4 ½

barrière unique 3 ½ double poteau  
 barrière unique 4 ½ double poteau  
 barrière double 3 ½ double poteau  
 barrière double 4 ½ double poteau

barrière unique 3 ½ double poteau  
 barrière unique 4 ½ double poteau  
 barrière double 3 ½ double poteau  
 barrière double 4 ½ double poteau

### RACCORDS included with abovebarrière unique barrière double

rouleaux (8 roues)	x 2	x 4
guide supérieur	x 2	x 4
base	x 2	x 4
bout de rail	x 2	x 4
clenche porte-à-faux	x 1	x 2
arrêt de clenche porte-à-faux	x 1	0

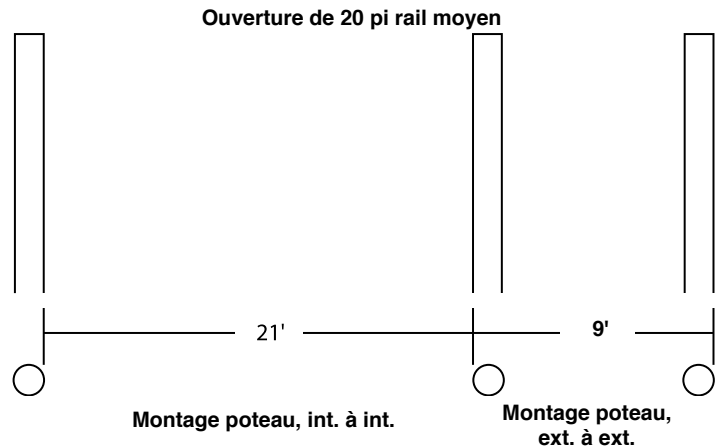
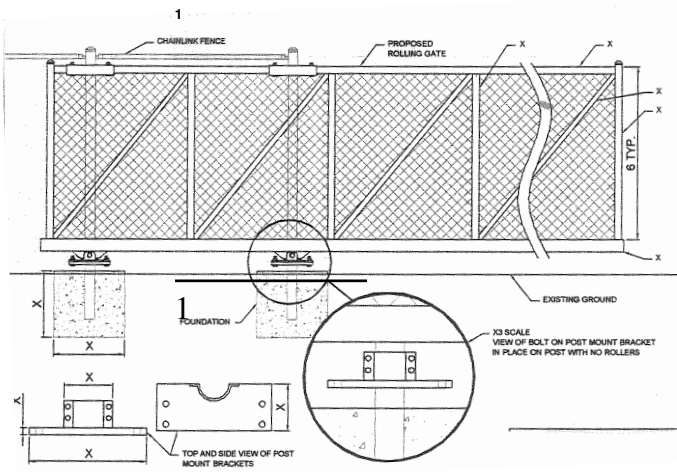

## SUPPORTS DE FIXATION MURAUX, BOULONS EN U et BRIDES DE PLANCHER

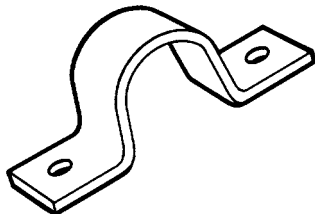

SUPPORT DE FIXATION MURAL 3/16 po x 1-1/2 po x 1-7/8 po BOUT OUVERT  
 SUPPORT DE FIXATION MURAL 3/16 po x 1-1/2 po x 2-3/8 po BOUT OUVERT  
 SUPPORT DE FIXATION MURAL 3/16 po x 1-1/2 po x 2-7/8 po BOUT OUVERT  
 SUPPORT DE FIXATION MURAL 3/16 po x 1-1/2 po x 3-1/2 po BOUT OUVERT  
 SUPPORT DE FIXATION MURAL 3/16 po x 1-1/2 po x 4-1/2 po BOUT OUVERT

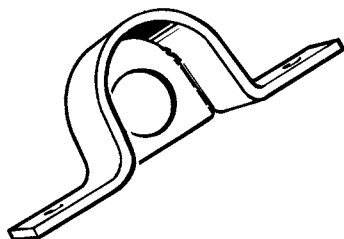

SUPPORT DE FIXATION MURAL 3/16 po x 1-1/2 po x 1-7/8 po BOUT FERMÉ  
 SUPPORT DE FIXATION MURAL 3/16 po x 1-1/2 po x 2-3/8 po BOUT FERMÉ  
 SUPPORT DE FIXATION MURAL 3/16 po x 1-1/2 po x 2-7/8 po BOUT FERMÉ  
 SUPPORT DE FIXATION MURAL 3/16 po x 1-1/2 po x 3-1/2 po BOUT FERMÉ  
 SUPPORT DE FIXATION MURAL 3/16 po x 1-1/2 po x 4-1/2 po BOUT FERMÉ

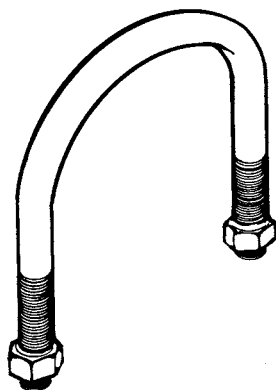

BOULONS EN U 1/2 po x 1-7/8 po AVEC 2 ÉCROUS ET 2 RONDELLES  
 BOULONS EN U 1/2 po x 2-3/8 po AVEC 2 ÉCROUS ET 2 RONDELLES  
 BOULONS EN U 1/2 po x 2-7/8 po AVEC 2 ÉCROUS ET 2 RONDELLES  
 BOULONS EN U 1/2 po x 3-1/2 po AVEC 2 ÉCROUS ET 2 RONDELLES  
 BOULONS EN U 1/2 po x 4-1/2 po AVEC 2 ÉCROUS ET 2 RONDELLES

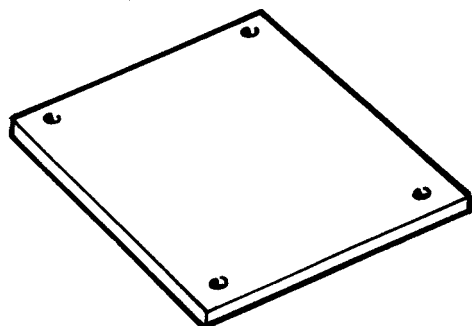

### BRIDES DE PLANCHER, GALVANISÉES

Métal nu

Galvanisé

1/4 po x 4 po x 4 po  
 1/4 po x 3 po x 6 po  
 1/4 po x 6 po x 6 po  
 3/8 po x 6 po x 6 po  
 3/8 po x 8 po x 8 po

Tailles additionnelles disponibles sur demande

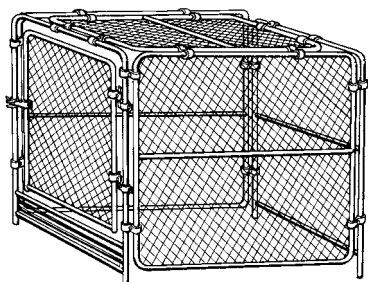

## CHENILS ET RACCORDS

**PANNEAUX DE CHENIL, CADRES DE GALVALUME  
SUPPORTS SOUDÉS AVEC SILICONE/BRONZE POUR PROTECTION  
CONTRE LA ROUILLE**

**PRÉ GALV.**

**AVANT AVEC BARRIÈRE** Cadre seulement Remp. calibre 11

4 x 6

6 x 6

8 x 6

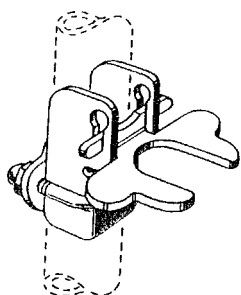

**FERMETURE DE CHENIL**

**RACCORDS D'AJUSTEMENT DE BARRIÈRE**

**PANNEAU LATÉRAL OU ARRIÈRE**

4 x 6

6 x 6

8 x 6

10 x 6

12 x 6

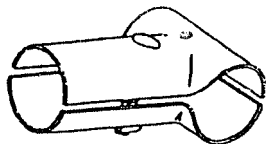

**BRIDE À 3 VOIES, ACIER EMBOUTI**

**PANNEAU DE CHENIL, GALVANISÉS À CHAUD  
CADRE ET SUPPORTS GALVANISÉS**



**COLLET DE CADRE DOUBLE**  
Acier embouti de 1-1/4 po

**AVANT AVEC BARRIÈRE** Cadre seulement Remp. calibre 11

4 x 6

6 x 6

8 x 6

**RACCORDS D'AJUSTEMENT DE BARRIÈRE**

**PANNEAU LATÉRAL OU ARRIÈRE**

4 x 6

6 x 6

8 x 6

10 x 6

12 x 6

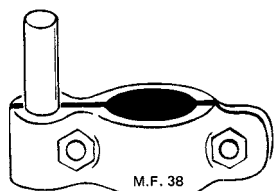

**CHARNIÈRES DE BARRIÈRE**  
Acier embouti de 1-1/4 po x 1/2 po

**2 x 9 REMPLISSAGE GALV.  
BARRES ET BANDES INFÉRIEURES,**

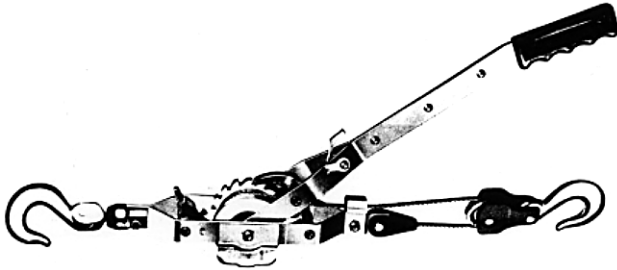

DEUER - Fabriqué aux É.-U. -  
DISPOSITIFS D'ÉTIREMENT MINI-MULE  
1 TONNE  
2 TONNES

### CÂBLES DE REMPLACEMENT

1 ET 2 TONNES

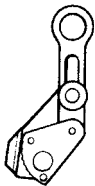

MINI BRIDE DE FIL POUR  
BARBELÉ

### PRÉHENSEUR DE FIL MCKLUSKEY



PRÉHENSEUR DE FIL RED DOG WIRE

### ÉLINGUE DE POTEAU



### CÂBLE DE TENSION

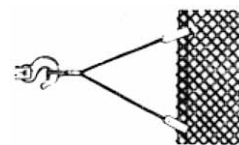

### OUTILS COOPER PINCES DE CLÔTURE - NEZ CARRÉ

8 po  
10 po



### PINCES À ANNEAU OUVERT POUR ATTACHES DE FIL INFÉRIEURES





## LIEN TORSADÉ

### ATTACHES DE FIL INFÉRIEURES - Galvanisées

calibre 16 x 4" po

### ATTACHES TORSADÉES POUR BARRIÈRE À NEIGE



Attaches de 7 po  
Attaches de 8 po  
Attaches de 10 po



### EXCAVATEUR DE TROU DE POTEAU UNIVERSEL

Excavateur de trou de poteau universel  
Poignée seulement  
Lame d'excavateur avec moulage  
Lame de pelle avec moulage



### TENDEURS

5/16 po x 4 po  
3/8 po x 6 po

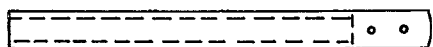

### ENFONCE-POTEAUX

Pour poteaux jusqu'à 1-7/8 po O.D.  
Pour poteaux jusqu'à 2-3/8 po O.D.  
Avec poignées - ajoutez

### PUL-JACK

Idéal pour étirer le tissu de clôture  
Pièces de remplacement disponibles

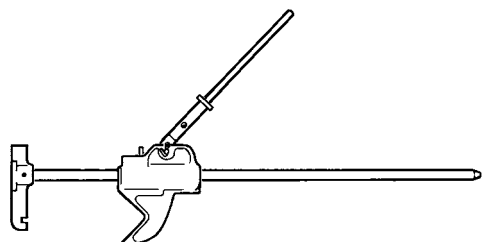

### TROUSSE DE RECONDITIONNEMENT

- 1 came de déclenchement
- 1 petite came
- 2 ressorts

## BOULONS DE CARROSSERIE AVEC ÉCROUS HEX GALV. À CHAUD

5/16 po x 1-1/4 po  
5/16 po x 1-1/2 po  
5/16 po x 1-3/4 po  
1/2 po x 2 po

## ATTACHES DE FIL À SERRAGE MÉCANIQUE - CALIBRE 9 X 1,6 OZ

1 11/16 PO

2 3/8"

OUTIL D'ATTACHES TORSADÉES

## SCEAU QUIK ROK de 50 lb

## ATTACHES EN ALUMINIUM - Avec crochet

CALIBRE 11 x 6-1/2 po

CALIBRE 9 x 6-1/2 po

CALIBRE 9 x 8-1/4 po

SAC DE 100

BOÎTE

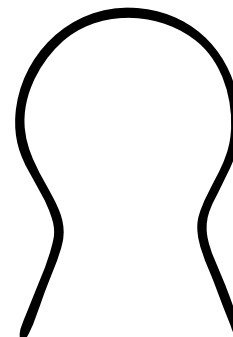

## ATTACHES EN VINYLE - Avec crochet (Vert, noir, blanc, brun) SAC DE 100 BOÎTE

CALIBRE 11 x 6-1/2 po

CALIBRE 11 x 8-1/4 po

CALIBRE 9 x 6-1/2 po

CALIBRE 9 x 8-1/4 po

## ATTACHES EN ALUMINIUM - Droites (en vrac)

CALIBRE 9 x 12 po

CALIBRE 9 x 16 po

## FIL INFÉRIEUR

CALIBRE 9 Galvanisé

CALIBRE 6 Galvanisé

CALIBRE 9 VINYL

CALIBRE 6 VINYL

CALIBRE 11 Galvanisé

CALIBRE 9 ALUMINIUM

BOBINE DE 50 LB

PORTEUR ALÉATOIRE POIDS

## ATTACHE DE FIL INFÉRIEUR — (ANNEAU OUVERT)

## BARBELÉ — BOBINES DE 80 TIGES (1320 pi)

1 BOBINE - DOUBLE MÈCHE CALIBRE 15-1/2, HAUTE RÉSIDENCE

1 BOBINE - DOUBLE MÈCHE CALIBRE 12-1/2, COMMERCIALE

## TISSU GALVANISÉ

ENROBAGE D'UN MINIMUM DE 1,2 oz 1,6 ET 2,0 oz DISPONIBLE SUR DEMANDE  
CALIBRE 11 A UN DIAMÈTRE MINIMUM DE 0,106 ; CALIBRE 9 A UN DIAMÈTRE MINIMUM DE 0,134

2 1/4 x CALIBRE 11 - 20 par palette	MOINS D'UNE PALETTE	PALETTE ENTIÈRE
48 po HAUTEUR		
60 po HAUTEUR		
72 po HAUTEUR		
2 po x CALIBRE 9 - 12 par palette	MOINS D'UNE PALETTE	PALETTE ENTIÈRE
48 po HAUTEUR		
60 po HAUTEUR		
72 po HAUTEUR		
84 po HAUTEUR		
96 po HAUTEUR		
120 po HAUTEUR - 8 par palette		
144 po HAUTEUR - 8 par palette		

---

2 po x CALIBRE 6 - 8 par palette	MOINS D'UNE PALETTE	PALETTE ENTIÈRE
48 po HAUTEUR		
60 po HAUTEUR		
72 po HAUTEUR		
84 po HAUTEUR		
96 po HAUTEUR		
120 po HAUTEUR		
144 po HAUTEUR		

1-1/2 po x CALIBRE 9 - 12 par palette	MOINS D'UNE PALETTE	PALETTE ENTIÈRE
48 po HAUTEUR		
60 po HAUTEUR		
72 po HAUTEUR		
84 po HAUTEUR		
96 po HAUTEUR		
120 po HAUTEUR		
144 po HAUTEUR		

TOUS LES PRIX SONT PAR ROULEAU DE 50 PIEDS  
MAILLE EN ALUMINUM - PRIX ET LIVRAISON SUR DEMANDE

## TISSU DE VINYLE

1-1/2 po x 11 - CALIBRE 16 par palette MOINS D'UNE PALETTE PALETTE ENTIÈRE  
48 po HAUTEUR  
60 po HAUTEUR  
72 po HAUTEUR

---

2 po x CALIBRE 9 - 12 par palette MOINS D'UNE PALETTE PALETTE ENTIÈRE  
48 po HAUTEUR  
60 po HAUTEUR  
72 po HAUTEUR  
84 po HAUTEUR  
96 po HAUTEUR  
120 po HAUTEUR  
144 po HAUTEUR

---

1-1/2 po x CALIBRE 9 - 12 par palette MOINS D'UNE PALETTE PALETTE ENTIÈRE  
48 po HAUTEUR  
60 po HAUTEUR  
72 po HAUTEUR  
84 po HAUTEUR  
96 po HAUTEUR  
120 po HAUTEUR  
144 po HAUTEUR

---

2 po X CALIBRE 6 - 8 par palette MOINS D'UNE PALETTE PALETTE ENTIÈRE  
48 po HAUTEUR  
60 po HAUTEUR  
72 po HAUTEUR  
84 po HAUTEUR  
96 po HAUTEUR  
120 po HAUTEUR  
144 po HAUTEUR

**TOUS LES PRIX SONT PAR ROULEAU DE 50 PIEDS**



## TUYAUX GALVANISÉS ET TUYAUX GALVALUME<sup>MD</sup>

### TUYAUX INDUSTRIELS

	POIDS	Galvanisé	Peint
1-5/16 .....x 0,100 MUR	1,30 lb/pi		
1-11/16.....x 0,100 MUR	1,67 lb/pi		
1-7/8 .....x 0,100 MUR	1,92 lb/pi		
2-3/8,.....x 0,100 MUR	2,43 lb/pi		
2-7/8 .....x 0,125 MUR	3,53 lb/pi		
3-1/2 .....x 0,125 MUR	4,51 lb/pi		
4-1/2 .....x 0,125 MUR	5,84 lb/pi		
6-5/8 .....x 0,134 MUR	9,29 lb/pi		

1-5/16 .....x SCH 40 (0,133)	1,68 lb/pi
1-11/16.....x SCH 40 (0,140)	2,27 lb/pi
1-7/8 .....x SCH 40 (0,145)	2,72 lb/pi
2-3/8 .....x SCH 40 (0,154)	3,65 lb/pi
2-7/8 .....x SCH 40 (0,203)	5,79 lb/pi
3-1/2 .....x SCH 40 (0,216)	7,58 lb/pi
4-1/2 .....x SCH 40 (0,237)	10,79 lb/pi
6-5/8 .....x SCH 40 (0,280)	18,97 lb/pi

### TUYAUX RÉSIDENTIELS

PIÈCES/PAQUET	Galvanisé	Peint
1-1/4 po RAIL SUPÉRIEUR 91		
1-1/2 po x 6 pi 6 po	61	
1-1/2 po x 7 pi 6 po	61	
1-7/8 po x 6 pi 6 po	61	
1-7/8 po x 7 pi 6 po	61	
1-7/8 po x 8 pi 6 po	61	
2-3/8 po x 8 pi 6 po	37	